

DEPTH 3100

Installation and Operation Manual

Nederlands	2
Deutsch	12
Italiano	22
Svenska	32
Suomi	42



NAVMAN



Contenuto

1 Introduzione	23
2 Utilizzo	23
2-1 Accensione e spegnimento	23
2-2 Operazioni elementari	23
2-3 Allarmi	24
2-4 Modalità di simulazione	24
2-5 Funzioni dei tasti	24
3 Profondità, compensazione della chiglia, allarme acqua troppo profonda, allarme acqua troppo bassa	25
3-1 Impostazione delle unità di profondità	25
3-2 Impostazione dell'allarme acqua troppo profonda	25
3-3 Impostazione dell'allarme acqua troppo bassa	25
3-4 Allarme d'ancora	26
3-5 Impostazione della compensazione della chiglia	26
4 Sistemi di più strumenti	26
4-1 NavBus	26
4-2 NMEA	26
5 DEPTH 3100 - l'apparecchiatura	27
5-1 Che cosa è fornito con il vostro DEPTH 3100	27
5-2 Altre parti necessarie	27
5-3 Trasduttori	27
5-4 Accessori	27
6 Installazione ed impostazione	28
6-1 Installazione	28
6-2 Impostazione	29
6-3 Ripristino delle impostazioni di fabbrica	29
Appendice A - Caratteristiche	30
Appendice B - In caso di problemi	31
Appendice C - Come contattarci	53

Le unità

Le unità predefinite in fabbrica sono metri. Per cambiarle, si prega di consultare la sezione 3-1 di questo manuale.

Importante

È sola responsabilità del proprietario di installare ed utilizzare lo strumento ed i trasduttori in maniera di non provocare incidenti o danni a persone e proprietà. L'utente di questo prodotto è il solo responsabile per l'osservazione delle norme di una navigazione sicura.

NAVMAN NZ LIMITED NON SI RITIENE RESPONSABILE PER QUALSIASI USO DI QUESTO PRODOTTO CHE POTREBBE PROVOCARE INCIDENTI, DANNI O VIOLAZIONI DELLA LEGGE.

Questo manuale rappresenta lo DEPTH 3100 al momento della pubblicazione. Navman NZ Limited si riserva il diritto di cambiare le caratteristiche senza preavviso.

Versione ufficiale del testo: Questa nota, i manuali di istruzioni, le guide per l'utente ed altre informazioni relative a questo prodotto ("la documentazione") potranno essere tradotti, quando già non lo siano stati, in altre lingue ("la traduzione"). In caso di discrepanza tra la traduzione e la documentazione, la versione ufficiale di quest'ultima sarà da ritenersi quella in lingua inglese.

Copyright © 2002 Navman NZ Limited. Tutti i diritti riservati. NAVMAN è un marchio registrato della Navman NZ Limited.

1 Introduzione

Il DEPTH 3100 misura e visualizza la profondità dell'acqua. Il DEPTH 3100 installato è di solito composto di due parti:

- Elemento display.
- Trasduttore di profondità che è fissato sulla carena e connesso all'elemento display.

Lo strumento è alimentato dall'impianto elettrico dell'imbarcazione.

Il DEPTH 3100 fa parte della famiglia di strumenti NAVMAN per imbarcazioni, i quali includono strumenti per profondità, velocità, vento e ripetitori. Questi strumenti possono essere collegati per formare un sistema di dati integrato per imbarcazioni (vedere sezione 4).

Per ottenere le massime prestazioni, si prega di leggere attentamente questo manuale prima dell'installazione e dell'utilizzo.

Come il trasduttore misura la profondità

Il trasduttore di profondità genera impulsi ultrasonici (sonori) che viaggiano verso il basso attraverso l'acqua. Quando gli impulsi arrivano fino al fondo, alcuni rimbalzano indietro, verso l'imbarcazione, dove sono ricevuti dal trasduttore.

L'elemento display analizza i rimbalzi di ogni impulso, elimina quelli indesiderati (prodotti dalle bolle d'aria e da altri oggetti) e calcola la profondità misurando il tempo tra l'invio degli impulsi e la ricezione del loro eco.

Pulizia e manutenzione

Pulire l'elemento display e tutti i trasduttori plastici con panno umido o detergente delicato. Evitare abrasivi, benzina o altri solventi.

Quando si vernicia la carena, coprire o rimuovere ogni trasduttore visibile. I trasduttori di profondità possono essere verniciati con uno strato sottile di vernice protettiva; prima rimuovere leggermente ogni vernice precedente con carta vetrata.

Elemento display DEPTH 3100



2 Utilizzo

2-1 Accensione e spegnimento

Accendere e spegnere lo strumento tramite un interruttore elettrico ausiliario sull'imbarcazione. Lo strumento non è munito di un proprio interruttore. Dopo lo spegnimento, tutte le impostazioni definite dall'utente sono conservate.

Se nella parte superiore sinistra del display lampeggia la scritta SIMULATE, lo strumento è in modalità di simulazione (vedere sezione 2-4).



2-2 Operazioni elementari

I tasti

Lo strumento ha quattro tasti, etichettati e . In questo manuale:

- **Premere** significa premere il tasto per meno di 1 secondo.
- **Tenere premuto** per 2 secondi significa tenere premuto il tasto per 2 secondi o più.
- **Premere un tasto + un altro** significa premere i due tasti insieme.

Regolazione della retroilluminazione dello schermo e dei tasti

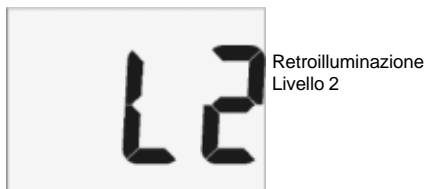

È possibile regolare la retroilluminazione a uno dei quattro livelli di luminosità oppure spegnerla. Premere  una volta per visualizzare il livello attuale di retroilluminazione, premere  di nuovo per cambiare livello:



Il display

Il display di solito visualizza la profondità. Se vengono visualizzate delle linee (— —), vuol dire che la profondità è troppo grande o sconosciuta.

2-3 Allarmi

Il DEPTH 3100 può essere impostato per suonare un allarme quando l'acqua è troppo profonda o troppo bassa (vedere sezioni 3-2 e 3-3). Quando l'allarme scatta, suona il beeper interno, il simbolo  sul display lampeggia e tutti i beeper o luci esterni sono attivati. Premere  per far smettere il segnale sonoro. L'allarme sarà senza suono finché la profondità non diventa normale. L'allarme suonerà se la profondità diventerà di nuovo troppo grande o troppo piccola.

2-4 Modalità di simulazione

La modalità di simulazione permette all'utente di acquisire familiarità con lo strumento fuori dall'acqua. In modalità di simulazione, il DEPTH 3100 funziona normalmente eccetto il trasduttore che viene ignorato mentre lo strumento genera internamente i relativi dati. La scritta SIMULATE lampeggia nell'angolo superiore sinistro dello schermo.

Per attivare o disattivare la modalità di simulazione:

- 1 Spegnerlo lo strumento.
- 2 Tenere premuto  mentre si accende lo strumento.

2-5 Funzioni dei tasti

Accensione

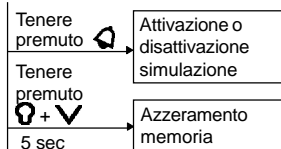

Operazioni correnti

Tenere premuto  2 sec

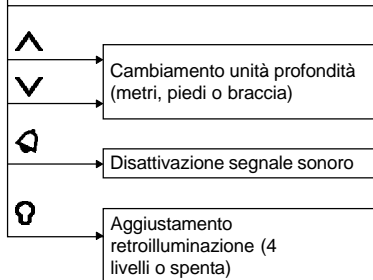

Impostazione allarmi

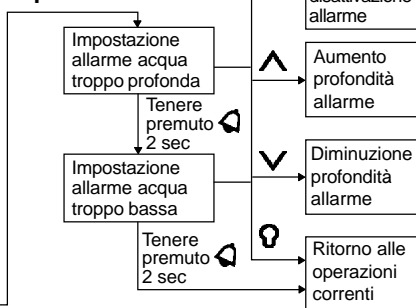

Impostazioni

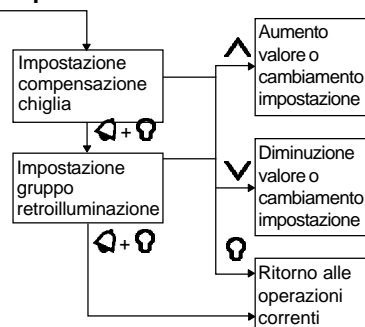

3 Profondità, compensazione della chiglia, allarme acqua troppo profonda, allarme acqua troppo bassa

Profondità e compensazione della chiglia

La profondità visualizzata è la distanza dal trasduttore sull'imbarcazione fino al fondo dell'acqua, con aggiunta o sottrazione di una certa grandezza, il che si chiama compensazione della chiglia:

- La compensazione della chiglia **positiva** visualizza la profondità misurata da un punto **sopra** il trasduttore.

Per esempio, se la compensazione è impostata alla distanza dal trasduttore alla

superficie, la profondità visualizzata sarà quella dalla superficie al fondo dell'acqua.

- La compensazione della chiglia **negativa** visualizza la profondità misurata da un punto **sotto** il trasduttore.

Per esempio, se la compensazione è impostata, con valore negativo, alla distanza dal trasduttore fino al punto più basso della chiglia, la profondità visualizzata sarà quella dal punto più basso della chiglia al fondo dell'acqua.

Compensazione della chiglia

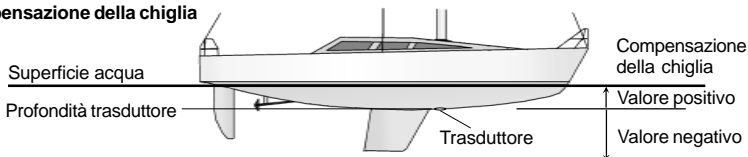

Nota: L'imbarcazione illustrata utilizza un trasduttore da carena.

3-1 Impostazione delle unità di profondità

Le unità possono essere METRES (metri), FEET (piedi) o FATH (braccia):

- Premere **▲**; se necessario, premere **▲** di nuovo.

3-2 Impostazione dell'allarme acqua troppo profonda

L'allarme per acqua troppo profonda suona se l'allarme è attivato e la profondità diventa uguale o più grande di quella impostata. Per far smettere il segnale sonoro, premere **◀**.

Per impostare l'allarme acqua troppo profonda:

- 1 Tenere premuto **◀** per 2 secondi per visualizzare

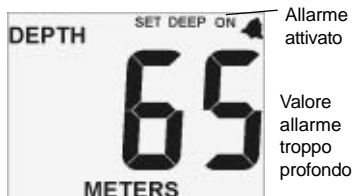

la schermata Allarme Acqua Troppo Profonda:

- 2 Per cambiare la profondità dell'allarme, premere **▲** o **▼**.
- 3 Per attivare o disattivare l'allarme, premere **◀**.
- 4 Premere **⏻**.

3-3 Impostazione dell'allarme acqua troppo bassa

L'allarme per acqua troppo bassa suona se l'allarme è attivato e la profondità diventa uguale o più bassa di quella impostata. Per far smettere il segnale sonoro, premere **◀**. Per impostare l'allarme acqua troppo bassa:

- 1 Nella schermata Allarme Acqua Troppo Profonda, tenere premuto **◀** per 2 secondi per visualizzare la schermata Allarme Acqua Troppo Bassa:

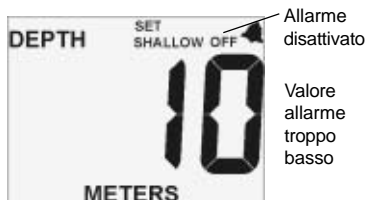





- 2 Per cambiare la profondità dell'allarme, premere **▲** o **▼**.
- 3 Per attivare o disattivare l'allarme, premere **◀**.
- 4 Premere **⏻**.

3-4 Allarme d'ancora

Per regolare l'allarme d'ancora, impostare l'allarme per acqua troppo bassa a un po' meno della profondità attuale e l'allarme per acqua troppo profonda a un po' più della profondità attuale. Lasciare spazio per i cambi di marea.

3-5 Impostazione della compensazione della chiglia

La compensazione della chiglia è descritta sopra. La portata è di ± 2.9 m (± 9.6 piedi, ± 1.6 braccia):

- 1 Premere  +  per visualizzare la schermata Compensazione Chiglia.
- 2 Premere  o  per cambiare la compensazione della chiglia.
- 3 Premere .



Compensazione della chiglia (negativo)

4 Sistemi di più strumenti

Diversi strumenti NAVMAN possono essere collegati per condividere i dati. Ci sono due modi per collegare gli strumenti, NavBus o NMEA.

4-1 NavBus

NavBus è un sistema di proprietà della NAVMAN che permette di formare sistemi di più strumenti usando un solo gruppo di trasduttori. Quando gli strumenti sono collegati tramite NavBus:

- Se le unità, gli allarmi o la calibrazione vengono cambiati in uno strumento, i valori cambieranno automaticamente in tutti gli altri strumenti dello stesso tipo.
- Ogni strumento può essere assegnato a un gruppo di strumenti (vedere sezione 6-2, punto 2). Se la retroilluminazione viene cambiata in uno strumento del gruppo 1, 2, 3 o 4, la retroilluminazione cambierà automaticamente negli altri strumenti dello stesso gruppo. Se la retroilluminazione viene cambiata in uno strumento del gruppo 0, nessun altro strumento subirà questo cambiamento.

- Se suona un allarme, disattivare il segnale sonoro premendo  su qualsiasi strumento che può visualizzare questo allarme.

NavBus e DEPTH 3100

Se il DEPTH 3100 non è collegato a un trasduttore di profondità, prenderà automaticamente le letture di profondità da un altro strumento, tramite NavBus, se i dati sono disponibili. Per ulteriori informazioni consultare il Manuale installazione e utilizzo di NavBus.

Nota: Se lo strumento non è collegato a un trasduttore e non sono disponibili relativi dati esterni, il valore visualizzato saranno delle linee (— —).

4-2 NMEA

Il NMEA è uno standard dell'industria, però non è flessibile come il NavBus siccome richiede delle connessioni particolari tra gli strumenti. Dati di profondità provenienti dallo DEPTH 3100 possono essere letti e visualizzati dal NAVMAN REPEAT 3100 o da altri strumenti NMEA.

5 DEPTH 3100 - l'apparecchiatura

5-1 Che cosa è fornito con il vostro DEPTH 3100

Il DEPTH 3100 viene fornito in diverse configurazioni

Configurazione autonoma

- Lo strumento DEPTH 3100 con il coperchio di protezione.
- Carta di garanzia.
- Maschera di montaggio.
- Questo Manuale installazione e utilizzo.

Oltre a questo, la configurazione autonoma di solito richiede un trasduttore di profondità (vedere sezione 5-3).

Configurazione kit

Il DEPTH 3100 è disponibile in diverse configurazioni kit con vari tipi di trasduttori passanti, composte da:

- Le parti per la configurazione autonoma, enumerate qui sopra.
- Trasduttore passante di profondità.
- Manuale installazione trasduttori.

5-2 Altre parti necessarie

Uno o più strumenti della serie 3100 saranno connessi all'impianto elettrico a 12 V dell'imbarcazione tramite:

- Un interruttore ausiliario per accendere e spegnere gli strumenti.
- Un fusibile. Usare un fusibile da 1 A per uno fino a cinque strumenti.

È possibile installare opzionali luci o beeper esterni. L'uscita del DEPTH 3100 viene collegata a terra, 30 V DC e 250 mA al massimo. Se i beeper e le luci richiedono più di 250 mA, installare un relè.

I sistemi di più strumenti richiedono un cablaggio e dei connettori (vedere sezione 4 o il vostro Manuale installazione e utilizzo NavBus).

5-3 Trasduttori

Il DEPTH 3100 di solito viene utilizzato con un trasduttore passante di profondità. Però lo strumento può prendere le letture da un altro strumento ed in tal caso non ha bisogno di un trasduttore (vedere sezione 4).

I trasduttori passanti generalmente offrono le migliori prestazioni e costituiscono la scelta migliore per le carene a dislocamento. Essi vengono installati in un foro nella carena dell'imbarcazione.



- I trasduttori passanti in plastica sono adatti alle carene in metallo o in GRP. I trasduttori passanti in plastica non sono adatti alle carene in legno pieno (Usare i trasduttori in bronzo della NAVMAN).
- I trasduttori in bronzo sono adatti alle carene in legno o in vetroresina. Non installare mai un trasduttore in bronzo in una carena metallica, perché provocherà la corrosione elettrolitica.

Inoltre alla gamma di trasduttori passanti NAVMAN, sono anche disponibili trasduttori da poppa e trasduttori interni da carena. Per ulteriori informazioni consultare il Manuale installazione trasduttori oppure rivolgersi al vostro rivenditore NAVMAN.

5-4 Accessori

Questi accessori sono disponibili dal vostro rivenditore NAVMAN:



Scatola di connessione NavBus (vedere sezione 4)



Cavo prolunga trasduttore di profondità 4 m

6 Installazione ed impostazione

Un'installazione corretta è cruciale per il buon funzionamento dello strumento. Prima dell'installazione, è indispensabile leggere questa sezione del manuale e la documentazione fornita con le altre parti.

Il DEPTH 3100 può:

- Attivare beeper o luci esterni per l'allarme.
- Mandare e ricevere dati da altri strumenti NAVMAN, collegati via NavBus. Le impostazioni per allarmi, unità, calibrazioni e retroilluminazione sono condivise (vedere sezione 4-1).
- Mandare e ricevere dati NMEA da altri strumenti (vedere sezione 4-2).

Attenzione

La parte frontale dello strumento è impermeabile all'acqua. Proteggere dall'acqua la parte posteriore, altrimenti potrebbe entrare nel foro di respirazione e danneggiare lo strumento. La garanzia non copre danni causati dall'umidità o dall'acqua che è entrata dalla parte posteriore dello strumento.

Assicurarsi che i fori praticati non indeboliscano la

La scelta, il posizionamento, l'angolo e l'installazione dei trasduttori rappresentano la parte cruciale dell'installazione. Se questi elementi non sono corretti, lo strumento non può utilizzare pienamente il potenziale progettato. Se non si è sicuri, consultare il vostro rivenditore NAVMAN. I trasduttori passanti in plastica di solito non sono adatti alle carene in legno. Se non si è sicuri, consultare un ispettore o ingegnere navale.

struttura dell'imbarcazione. Se non si è sicuri, consultare un costruttore navale qualificato.

6-1 Installazione

Elemento display DEPTH 3100

- 1 Scegliere un posto per l'elemento display che:
 - Sia facilmente visibile e a riparo da danni.
 - Sia almeno a 100 mm lontano dalla bussola e almeno a 500 mm lontano dall'antenna della radio o del radar.
 - Sia lontano dai motori, luci fluorescenti, invertitori di elettricità.
 - Sia accessibile dalla parte posteriore; il minimo spazio necessario dalla parte posteriore è di 50 mm (2") (vedere il diagramma di montaggio).
 - Permetta la protezione dall'umidità della parte posteriore dello strumento.
- 2 Lo strumento deve essere montato su un pannello piano di spessore meno di 20 mm (0.75").

Posizionare la maschera di montaggio. Creare un foro di 50 mm (2") attraverso l'apertura nel centro della maschera di montaggio. Aver presente che la maschera di montaggio include lo spazio intorno allo strumento per il coperchio di protezione.

- 3 Rimuovere il dado di fissaggio dalla parte posteriore dello strumento. Inserire nel foro creato il bullone sulla parte posteriore dello strumento. Stringere a mano il dado di fissaggio.

Trasduttori

- 1 Se il DEPTH 3100 non viene fornito con il trasduttore, scegliere un trasduttore appropriato (vedere sezione 5-3). Se il DEPTH 3100 viene fornito con il trasduttore, vedere sezione 5-3 per assicurarsi che sia appropriato.
- 2 Scegliere un posto conveniente per il trasduttore ed installarlo seguendo le istruzioni nel Manuale installazione trasduttori.
- 3 Posare il cavo tra il trasduttore e l'elemento display:
 - Non posare il cavo vicino ad altri cavi, motori, luci fluorescenti, invertitori di elettricità e trasmettitori radio o radar.
 - Non posare i cavi nella sentina.
 - Se necessario, allungare il cavo con l'aiuto di cavi di prolunga.
 - Non tagliare il cavo di nessun trasduttore di profondità.
 - Fissare il cavo in intervalli regolari.
- 4 Collegare il trasduttore al connettore dell'elemento display

Vista laterale montaggio elemento display

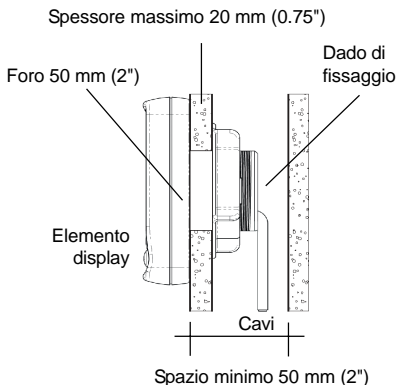

Cablaggio alimentazione/dati

1 Collegamento del cavo alimentazione/dati dell'elemento display:

- Lo strumento richiede un'alimentazione di 12 V DC. Installare un interruttore ed un fusibile sul cavo di alimentazione oppure alimentare lo strumento attraverso un ausiliario interruttore con fusibile. Il fusibile deve essere di 1 A per fino a cinque strumenti.
- Se beeper e luci esterni richiedono più di 250 mA DC in totale, installare un relè.

Uno strumento solo può essere collegato come dimostrato qui sotto:

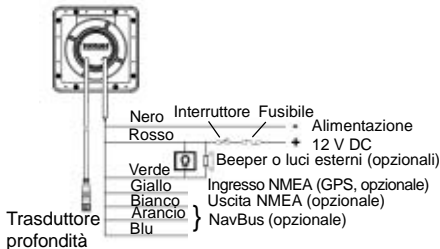

Con più strumenti, usare le scatole opzionali di connessione per semplificare il cablaggio, come dimostrato qui sotto:

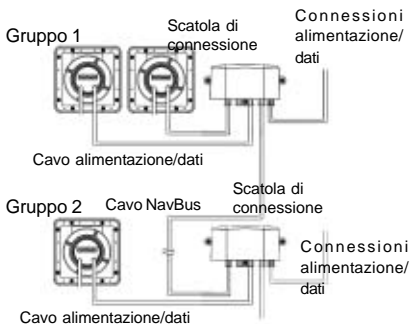

Per informazioni sulle modalità di collegamento del NavBus e sull'uso delle scatole di connessione, consultare il Manuale Installazione e Utilizzo NavBus.

- 2 Isolare o coprire tutti i cavi o connessioni non usati per metterli a riparo dall'acqua e prendere cura di proteggerli dal cortocircuito.

6-2 Impostazione

- 1 Effettuare un viaggio di collaudo per verificare che tutti gli strumenti funzionino correttamente.
- 2 Se lo strumento fa parte di un sistema di

strumenti della serie 3100 collegati tramite NavBus, impostare il numero del gruppo di retroilluminazione (vedere sezione 4-1):

- i Premere $\odot + \odot$ più volte finché la schermata Gruppo Di Retroilluminazione non è visualizzata:



- ii Premere \wedge o \vee per impostare il numero del gruppo di retroilluminazione.
 - iii Premere \odot .
- 3 Impostare:
- Le unità di profondità (vedere sezione 3-1).
 - La compensazione della chiglia (vedere sezione 3-5).

6-3 Ripristino delle impostazioni di fabbrica

Tutte le impostazioni possono essere azzerate, cioè riportate alle impostazioni di fabbrica (vedere qui sotto).

Per ripristinare le impostazioni di fabbrica:

- 1 Spegnerlo strumento.
- 2 Tenere premuto $\odot + \vee$ mentre si accende lo strumento e continuare a tenere premuti i tasti per almeno 5 secondi.

Unità di profondità	Metri (Metres)
Compensazione della chiglia	0
Allarmi di profondità	Disattivato
Modalità di SIMULAZIONE	Disattivato
Retroilluminazione Livello	0
Gruppo retroilluminazione	1

Appendice A - Caratteristiche

Fisiche

- Dimensioni corpo 111 mm (4.4"), quadrato.
- Display LCD, larghezza 82 mm (3.2"), altezza 61 mm (2.4"); tipo nematico elicoidale (TN).
- Numeri LCD altezza 38 mm.
- Quattro tasti operativi, incisi al laser.
- Retroilluminazione display e tasti, colore ambra, quattro livelli o spenta.
- Temperatura operativa da 0 a 50 °C (da 32 a 122 °F).
- Lunghezza cavo trasduttore 8 o 9 metri, dipendente dal trasduttore.
- Potere Cavo lunghezza 1 m.

Elettriche

- Alimentazione da 10.5 a 16.5 V DC, 30 mA senza retroilluminazione, 190 mA con massima retroilluminazione.
- Uscita beeper o luci esterni, collegata a terra, 30 V DC e 250 mA al massimo.

Profondità

- Gamma da 0.5 a 130 m (da 1.5 a 400 ft, da 0.3 a 67 fa).
- Precisione tipica < 2% (dipende dal tipo di trasduttore di profondità, dall'installazione e dalla chiarezza dell'acqua).
- Visualizzazione da 0.0 a 19.9, 20 e più.
- Compensazione chiglia regolabile a ± 2.9 m (± 9.6 ft, ± 1.6 fa).
- Allarmi acqua troppo profonda e acqua troppo bassa (se utilizzati insieme, servono come allarme d'ancora).

Interfacce

- Connessione NavBus ad altri strumenti NAVMAN.
- Uscite NMEA 0183: DBT, DPT, PTTKD.

Conformità alle norme

• EMC conformità

USA (FCC) : Part 15 Class B.

Europe (CE) : EN50081-1, EN50082-1

New Zealand e Australia (C Tick) :

AS-NZS 3548.

- Ambiente operativo: IP66 dalla parte frontale se montato correttamente.

Cablaggio alimentazione/dati

Cavo	Segnale
Rosso	Alimentazione polo positivo, 12 V DC, 190 mA max.
Nero	Alimentazione polo negativo, comune NMEA
Verde	Uscita beeper o luci esterni, collegata a terra, 30 V DC e 250 mA max.
Arancio	NavBus +
Blu	NavBus -
Bianco	Uscita NMEA
Giallo	Senza connessione

Appendice B - In caso di problemi

Questa guida alla soluzione di problemi presuppone che l'utente abbia letto e capito questo manuale.

In molti casi è possibile risolvere i problemi senza dover inviare lo strumento al produttore per riparazione. Si prega di leggere questa sezione prima di contattare il più vicino rivenditore NAVMAN.

Non ci sono parti riparabili dall'utente. Sono necessari dei metodi specialistici e un'attrezzatura di prova per garantire che lo strumento sia riassemblato correttamente e che sia a prova d'acqua. Le riparazioni dello strumento possono essere effettuate solo presso centri di servizio autorizzati dalla NAVMAN NZ Limited. Gli utenti che ripareranno lo strumento da soli invalideranno la garanzia.

Ulteriori informazioni possono essere reperite sul nostro sito: www.navman.com

1 Lo strumento non si accende:

- a Il fusibile è bruciato o è scattato l'interruttore.
- b Il voltaggio della batteria non è nei limiti di 10.5 fino a 16.5 V DC.
- c Il cavo di alimentazione/dati è danneggiato.

2 Le letture di profondità sono errate o irregolari:

- a Lo strumento non è temporaneamente in grado di trovare il fondo, per esempio l'acqua è troppo profonda o troppo bassa, l'acqua non è chiara, l'imbarcazione va in retromarcia e il trasduttore si trova in acqua turbolenta.
- b Il cavo del trasduttore di profondità non è connesso oppure è danneggiato.

- c Il trasduttore di profondità è sporco o danneggiato. Controllare che non sia sporco, danneggiato o coperto da uno strato di vernice troppo spesso.
- d Il trasduttore di profondità non è installato correttamente oppure non è in posizione dove abbia un flusso regolare d'acqua pura. Correggere l'installazione.
- e Interferenze provenienti dagli impulsi ultrasonici di un altro ecoscandaglio di profondità.
- f Interferenze da rumori elettrici. Correggere l'installazione.

Per controllare il trasduttore, scollegarlo e collegare temporaneamente un buon trasduttore verificato. Immergerlo nell'acqua di fianco all'imbarcazione e verificare se lo strumento visualizza la profondità.

3 La scritta **SIMULATE lampeggia nell'angolo superiore sinistro dello schermo, i valori visualizzati sono inaspettati:**

- a Lo strumento è in modalità di simulazione (vedere sezione 2-4).

4 Il display si appanna:

- a L'aria umida è entrata nel foro di respirazione nella parte posteriore dello strumento. Arieggiare l'imbarcazione o tenere acceso lo strumento con la retroilluminazione al massimo.
- b L'acqua è entrata nel foro di respirazione. Inviare lo strumento per il servizio.

1 Inledning	33
2 Användning	33
2-1 På- och avkoppling	33
2-2 Normal användning	33
2-3 Alarm	34
2-4 Simuleringsfunktion	34
2-5 Knappförklaringar	34
3 Djup, köl-offset, för-djupt alarm, för-grunt alarm	35
3-1 Ställ in djupenheter	35
3-2 Ställ in för-djupt alarm	35
3-3 Ställ in för-grunt alarm	35
3-4 Ankarbevakning	35
3-5 Ställ in köl-offset	36
4 System med flera instrument	36
4-1 NavBus	36
4-2 NMEA	36
5 DEPTH 3100 maskinvara	37
5-1 Vad levereras med DEPTH 3100	37
5-2 Andra nödvändiga komponenter	37
5-3 Givare	37
5-4 Tillbehör	37
6 Installation och klargörning	38
6-1 Installation	38
6-2 Klargörning	39
6-3 Omställning till fabriksinställningar	39
Bilaga A - Specifikationer	40
Bilaga B - Felsökning	41
Bilaga C - Hur du kontaktar oss	53

Enheter

Enheter i fabriksinställningen anges i meter. För att ändra dessa enheter, hänvisas till avsnitt 3-1 i denna manual.

Viktigt

Det åligger enbart ägaren att installera och använda instrumentet och givaren/givarna på ett sätt som inte orsakar olyckor, personskador eller skador på egendom. Användaren av produkten är ensam ansvarig för säker båtpraxis.

NAVMAN NZ LIMITED AVSÄGER SIG ALLT ANSVAR FÖR ALL ANVÄNDNING AV DENNA PRODUKT PÅ ETT SÄTT SOM SKULLE KUNNA ORSAKA OLYCKOR, SKADOR ELLER VARA OLAGLIG.

Huvudspråk: Detta meddelande, alla instruktionsmanualer, användarguider och annan information om produkten (dokumentationen) kan översättas till, eller har översatts från, ett annat språk (översättningen). Om tvist skulle uppstå beträffande någon översättning av dokumentationen, är den engelska versionen av dokumentationen att betrakta som den officiella versionen av dokumentationen.

Denna manual beskriver DEPTH 3100 vid tryckningen. Navman NZ Limited förbehåller sig rätt att ändra specifikationerna utan varsel. Copyright © 2002 Navman NZ Limited, Nya Zeeland. Alla rättigheter förbehållna. NAVMAN är ett registrerat varumärke tillhörigt Navman NZ Limited.

NORTH AMERICA
NAVMAN USA INC.

18 Pine St. Ext.
Nashua, NH 03060.
Ph: +1 603 577 9600
Fax: +1 603 577 4577
e-mail: sales@navmanusa.com

OCEANIA

New Zealand
Absolute Marine Ltd.
Unit B, 138 Harris Road,
East Tamaki, Auckland.
Ph: +64 9 273 9273
Fax: +64 9 273 9099
e-mail:
navman@absolutemarine.co.nz

Australia
NAVMAN AUSTRALIA PTY.
Limited.
Unit 6 / 5-13 Parsons St,
Rozelle, NSW 2039, Australia.
Ph: +61 2 9818 8382
Fax: +61 2 9818 8386
e-mail: sales@navman.com.au

SOUTH AMERICA

Argentina
HERBY Marina S.A.
Costanera UNO,
Av Pte Castillo Calle 13
1425 Buenos Aires, Argentina.
Ph: +54 11 4312 4545
Fax: +54 11 4312 5258
e-mail:
herbymarina@ciudad.com.ar

Brazil
REALMARINE.
Estrada do Joa 3862,
CEP2611-020,
Barra da Tijuca, Rio de Janeiro,
Brasil.
Ph: +55 21 2483 9700
Fax: +55 21 2495 6823
e-mail:
vendas@marinedep.com.br

Equinautic Com Imp Exp de
Equip Nauticos Ltda.
Av. Diario de Noticias 1997 CEP
90810-080, Bairro Cristal, Porto
Alegre - RS, Brasil.
Ph: +51 241 02 14
Fax: +51 249 66 75
e-mail:
equinautic@equinautic.com.br

ASIA

China
Peaceful Marine Electronics Co. Ltd.
Hong Kong, Guangzhou,
Shanghai, Qindao, Dalian.
E210, Huang Hua Gang Ke Mao
Street, 81 Xian Lie Zhong Road,
510070 Guangzhou, China.
Ph: +86 20 3869 8784
Fax: +86 20 3869 8780
e-mail:
sales@peaceful-marine.com
Website:
www.peaceful-marine.com

Malaysia
Advanced Equipment Co.
43A, Jalan Jejaka 2, Taman
Maluri, Cheras 55100,
Kuala Lumpur.
Ph: +60 3 9285 8062
Fax: +60 3 9285 0162
e-mail: ocs@pc.jaring.my

Singapore
RIQ PTE Ltd.
81, Defu Lane 10, HAH Building,
#02-00 Singapore 539217.
Ph: +65 6 2835336
Fax: +65 6 2833076
HP: +65 96795903
e-mail: riq@postone.com

Thailand
Thong Electronics (Thailand)
Company Ltd.
923/588 Sethakit 1 Road,
Mahachai,
Muang, Samutsakhon 74000,
Thailand.
Ph: +66 34 411 919
Fax: +66 34 422 919
e-mail: thonge@cscoms.com

Vietnam
Haidang Co. Ltd.
16A/A1E, Ba thung hai St.
District 10, Hochiminh City.
Ph: +84 8 86321 59
Fax: +84 8 86321 59
e-mail:
sales@haidangvn.com
Website: www.haidangvn.com

MIDDLE EAST

Lebanon and Syria
Letro, Balco Stores,
Moutran Street, Tripoli
VIA Beirut.
Ph: +961 6 624512
Fax: +961 6 628211
e-mail: balco@cyberia.net.lb

United Arab Emirates
Kuwait, Oman & Saudi Arabia
AMIT, opp Creak Rd.
Baniyas Road, Dubai.
Ph: +971 4 229 1195
Fax: +971 4 229 1198
e-mail: mksq99@email.com

AFRICA

South Africa
Pertec (Pty) Ltd Coastal,
Division No.16 Paarden Eiland Rd.
Paarden Eiland, 7405
Postal Address: PO Box 527,
Paarden Eiland 7420
Cape Town, South Africa.
Ph: +27 21 511 5055
Fax: +27 21 511 5022
e-mail: info@kfa.co.za

EUROPE

**France, Belgium and
Switzerland**
PLASTIMO INTERNATIONAL
15, rue Ingénieur Verrière,
BP435,
56325 Lorient Cedex.
Ph: +33 2 97 87 36 36
Fax: +33 2 97 87 36 49
e-mail: plastimo@plastimo.fr
Website: www.plastimo.fr

Germany
PLASTIMO DEUTSCHLAND
15, rue Ingénieur Verrière
BP435
56325 Lorient Cedex.
Ph: +49 6105 92 10 09
+49 6105 92 10 10
+49 6105 92 10 12
Fax: +49 6105 92 10 11
e-mail:

plastimo.international@plastimo.fr
Website: www.plastimo.de

Italy
PLASTIMO ITALIA
Nuova Rade spa, Via del Pontasso 5
I-16015 CASELLA SCRIVIA (GE).
Ph: +39 1096 8011
Fax: +39 1096 8015
e-mail: info@nuovarade.com
Website: www.plastimo.it

Holland
PLASTIMO HOLLAND BV.
Industrieweg 4,
2871 JE SCHOONHOVEN.
Ph: +31 182 320 522
Fax: +31 182 320 519
e-mail: info@plastimo.nl
Website: www.plastimo.nl

United Kingdom
PLASTIMO Mfg. UK Ltd.
School Lane - Chandlers Ford
Industrial Estate,
EASTLEIGH - HANTS S053 ADG.
Ph: +44 23 8026 3311
Fax: +44 23 8026 6328
e-mail: sales@plastimo.co.uk
Website: www.plastimo.co.uk

Sweden, Denmark or Finland
PLASTIMO NORDIC AB.
Box 28 - Lundenvägen 2,
47321 HENAN.
Ph: +46 304 360 60
Fax: +46 304 307 43
e-mail: info@plastimo.se
Website: www.plastimo.se

Spain
PLASTIMO ESPAÑA, S.A.
Avenida Narcís Monturiol, 17
08339 VILASSAR DE DALT,
(Barcelona).
Ph: +34 93 750 75 04
Fax: +34 93 750 75 34
e-mail: plastimo@plastimo.es
Website: www.plastimo.es

Other countries in Europe
PLASTIMO INTERNATIONAL
15, rue Ingénieur Verrière
BP435
56325 Lorient Cedex, France.
Ph: +33 2 97 87 36 59
Fax: +33 2 97 87 36 29
e-mail:
plastimo.international@plastimo.fr
Website: www.plastimo.com

**REST OF WORLD /
MANUFACTURERS**
NAVMAN NZ Limited.
13-17 Kawana St. Northcote.
P.O. Box 68 155 Newton,
Auckland, New Zealand.
Ph: +64 9 481 0500
Fax: +64 9 480 3176
e-mail:
marine.sales@navman.com
Website:
www.navman.com

Made in New Zealand
MN000136 1951322

Lon 174° 44.535'E

Lat 36° 48.404'S



DEPTH 3100

NAVMAN

FC CE