



NAVMAN



Sommaire

Caractéristiques	14
Installation	15
Emplacement	15
Montage	15
Câblage	16
Plusieurs appareils	16
Installation de l'unité de tête de mât Girouette anémomètre NAVMAN	17
Procédures d'étalonnage	18
Linéarisation de l'unité de tête de mât et de l'appareil	18
Alignement de l'aérien et de l'affichage	18
Etalonnage de la vitesse du vent	18
Vitesse du vent	18
Alignement	18
Linéarisation	18
Fonctionnement	19
Rétroéclairage	19
Alarme de vitesse du vent	19
Réglage du seuil de l'alarme de vent	19
Sélection vent vrai et apparent	19
Sélection de la fonction vitesse	20
Sélection des unités de vitesse	20
Mise à zéro de la vitesse maximale	20
En cas de problèmes	21

Caractéristiques

- **Alimentation**
10,7 à 16,6 V c.c., 30 mA nominal, 40mA avec éclairage
- **Température de fonctionnement**
0°C à 45°C
- **Taille du boîtier**
112x112x24mm, profondeur de l'ensemble 35mm.
- **Type d'affichage**
Twisted Nematic 0°C à +70°C
- **Eclairage**
Diode rouge - Marche/ Arrêt par clavier
- **Interférences RF**
Conformes aux normes CE
- **Direction du vent**
Vrai et apparent - 180° babord ou tribord.
- **Vitesse du vent**
0 à 99 noeuds, ou 0 à 50m/sec avec mise en mémoire de la vitesse max.
- **Alarme**
Vitesse du vent : réglage propriétaire
- **Affichage VMG**
Incrémentations de 0,1 jusqu'à 19,9 noeuds et de 1,0 au-dessus de 20 noeuds
- **Entrée NMEA (pour calcul VMG)**
Accepte phrases VHW en provenance du loch série 100 et d'autres instruments ayant une sortie NMEA
- **Sortie NMEA**
Format NMEA0183 VWT, VWR, MWV, VPW pour le répéteur R100 ou tout autre appareil compatible NMEA. Protection en cas de court-circuit. Capacité suffisante jusqu'à 4 récepteurs NMEA.
- **Cables des transducteurs**
Connecteur 5 broches Fuji pour l'unité de tête de mât, câble 5 conducteurs pour entrée, sortie et alimentation NMEA
- **Unité de tête de mât**
Matériel léger et résistant livré avec 30mètres de câble. Sortie électronique sine cosine

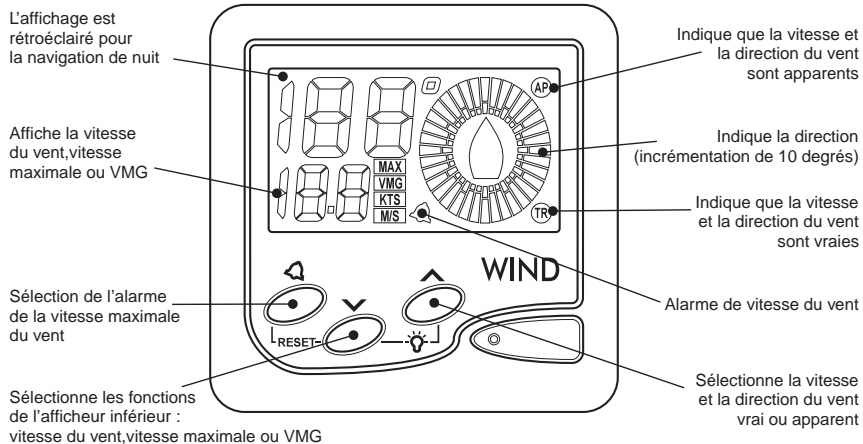

Installation

Emplacement

Le Girouette anémomètre NAVMAN est destiné à être installé à l'extérieur ou dans la cabine. Choisissez un emplacement:

- à au moins 300mm d'un compas
- à au moins 500mm d'une radio
- visible pour l'homme de barre et l'équipage
- Protégé de tout risque de choc
- Accessible pour les branchements électriques

Montage

La surface de montage doit être plane. Utiliser l'adhésif de perçage afin de localiser le centre du trou de montage

- Percer un trou de montage d'un diamètre de 32mm à travers la cloison
- Dévisser l'écrou en plastique du boîtier. Oter la pellicule protectrice du joint d'étanchéité. Bien le positionner sur la face arrière de l'appareil, puis le coller.
- Insérer les fils et le filetage de l'appareil dans le trou
- Bien serrer l'écrou sans comprimer le joint trop fortement, sans quoi l'étanchéité ne serait plus garantie.

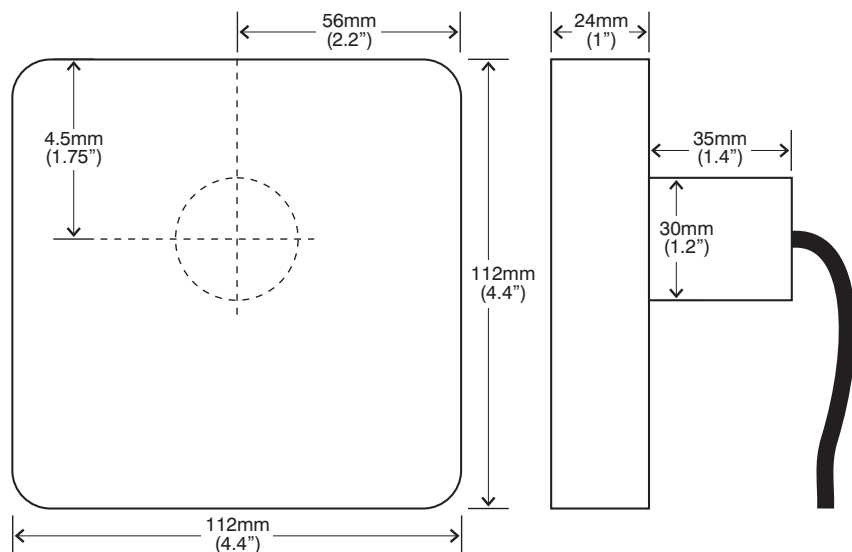

Câblage

- Eloigner les câbles électriques et ceux de l'unité de tête de mât d'un alternateur ou de tout autre câble. Eviter de brancher l'appareil à des circuits sur lesquels sont également branchés démarreur, alternateur ou émetteur radio. Les câbles d'alimentation électrique doivent être les plus courts possibles.
- Brancher le fil rouge au pôle positif de l'alimentation avec un fusible de 1 ampère ou un disjoncteur. Brancher le fil noir à la masse. Un fusible de 1 ampère suffira à protéger 5 appareils.
- Branchez le connecteur 5 broches fuji au connecteur du câble de l'unité de tête de mât. **NE PAS COUPER LE CABLE DE L'UNITE DE TETE DE MAT.** Des rallonges sont disponibles chez votre revendeur.
- Si vous n'avez pas d'interface avec un S100 ou un répéteur R100, ou si vous ne pensez pas alimenter un autre appareil en données NMEA, isoler les fils nus, à l'extrémité de chacun des câbles inutilisés. Les entrées et sorties de données NMEA sont protégées des connections accidentelles à la masse et au 12V. Cependant, on ne peut recommander de laisser l'appareil en mode protection pendant trop longtemps.

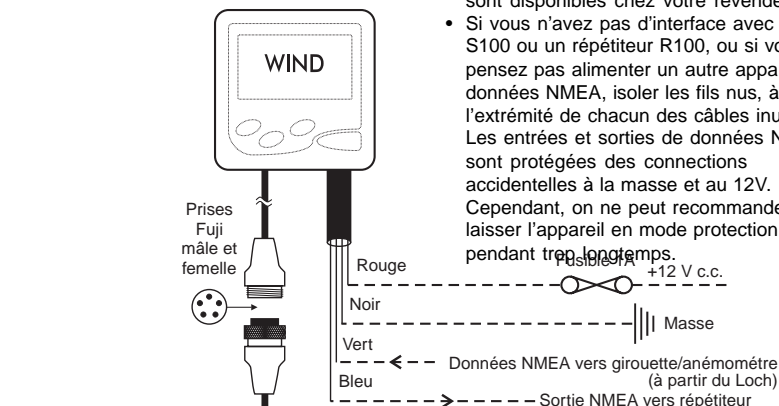

Plusieurs appareils

L'appareil modèle Girouette anémomètre NAVMAN peut être connecté à l'appareil Loch NAVMAN afin d'afficher la direction et la vitesse du vent vrai et les données de vitesse en VMG sur l'écran du Girouette anémomètre NAVMAN. Le Girouette anémomètre NAVMAN peut également être raccordé au répéteur R100 ou à tout autre système acceptant le standard NMEA0183.

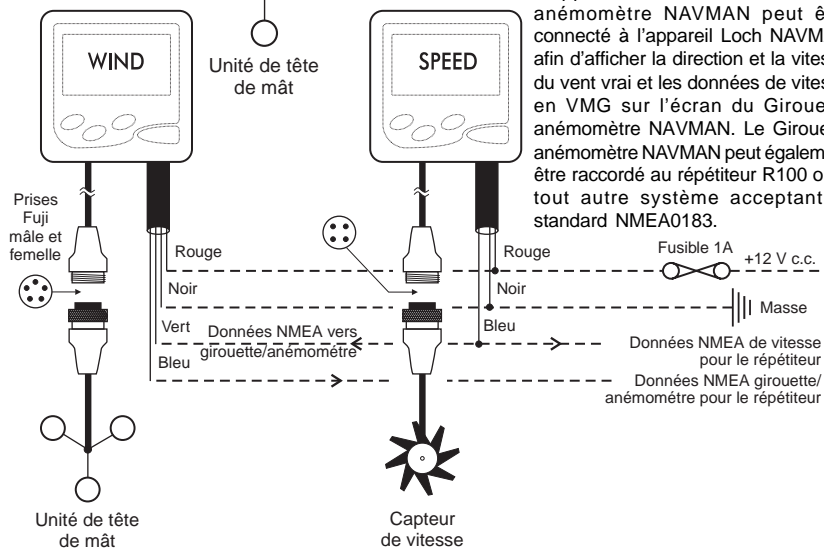

Installation de l'unité de tête de mât Girouette anémomètre NAVMAN

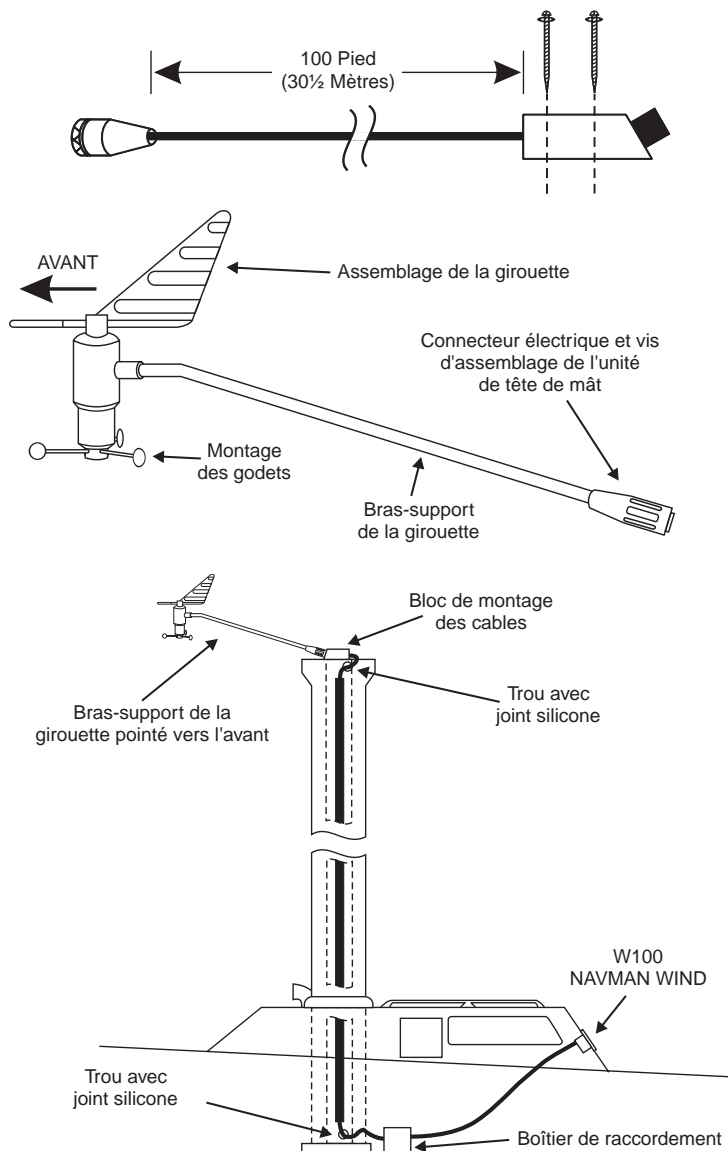

Procédures d'étalonnage

Linéarisation de l'unité de tête de mât et de l'appareil

Chaque unité a de légères différences au niveau des caractéristiques électriques. Afin d'obtenir un affichage le plus précis possible, ses caractéristiques doivent être entrées dans l'appareil. On appelle cette procédure linéarisation.

Alignement de l'aérien et de l'affichage



Il est très difficile de bien aligner l'aérien lors de l'installation sur le mât. Le Girouette anémomètre NAVMAN permet à l'utilisateur un mauvais alignement de la tête de mât.

Etalonnage de la vitesse du vent

L'unité de mesure de vitesse du vent du Girouette anémomètre NAVMAN est étalonné à la fabrication pour afficher la vitesse du vent dans des conditions normales. En cas de besoins, l'utilisateur peut effectuer les ajustements nécessaires à un affichage correct de la vitesse du vent.

N.B.: Lors de la première installation, il convient tout d'abord d'effectuer la linéarisation, puis l'alignement et enfin, éventuellement l'étalonnage de la vitesse du vent.

Vitesse du vent

Maintenir les touches  et  enfoncées pendant 3 secondes.

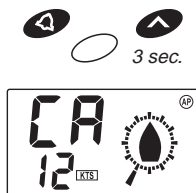

Pour augmenter la valeur, appuyer sur la touche .



Pour diminuer la valeur, appuyer sur la touche .

Chaque pression sur les touches change la valeur affichée de 5%. Parfois, 2 ou 3 pressions sont nécessaires avant que la vitesse ne change.

Pour sortir, appuyer sur la touche .

18

Alignement



Lorsque vous êtes en mode vitesse du vent, appuyer une fois sur les touches  et .



Appuyer sur les touches  et  pour changer la direction du vent.

Pour sortir appuyer sur la touche .

Linéarisation

Lorsque vous êtes en mode Alignement, appuyer sur les touches  et  jusqu'à ce que l'écran affiche LE. L'écran clignote pendant 6 secondes avant d'afficher LE.



Faire faire deux tours complets à la girouette pour effectuer la linéarisation. Ces deux tours peuvent être faits dans un sens ou dans l'autre.

Pour sortir, appuyer sur la touche .

N.B. : Si vous aviez le moindre doute sur l'exactitude de l'affichage de la direction du vent, recommencer les procédures de linéarisation et d'alignement.

Fonctionnement

Rétroéclairage

Appuyer simultanément sur les touches \wedge et \vee pour allumer l'écran. Répéter cette procédure pour l'éteindre.

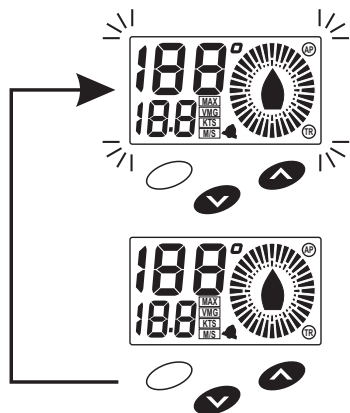

Réglage du seuil de l'alarme de vent

Maintenir la touche \triangleleft appuyée pendant 3 secondes.

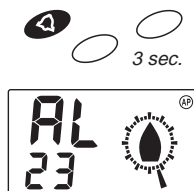

Utiliser les touches \wedge et \vee pour régler la valeur de l'alarme

Appuyer sur la touche \triangleleft pour sortir.

Sélection vent vrai et apparent

Appuyer sur la touche \wedge pour passer de l'affichage du vent vrai au vent apparent.

Alarme de vitesse du vent

Appuyer sur la touche \triangleleft pour mettre en marche ou éteindre l'alarme.

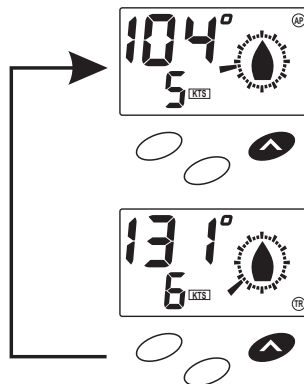
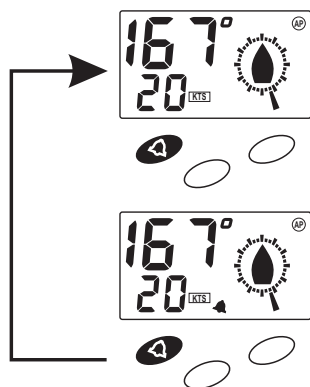

N.B.: Afin d'obtenir les données correctes de vent, le Girouette anémomètre NAVMAN doit être connecté à un loch fournissant des données NMEA (VHW), tel que le Navman Speed.

Sélection de la fonction vitesse

Appuyer sur la touche \wedge ou \vee pour passer de la vitesse du vent à la vitesse maximale, à la VMG.

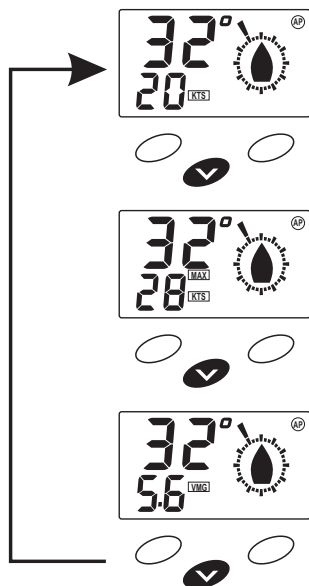

N.B. : Les unités de mesure de la VMG sont identiques à celles du loch (noeuds, mph, kph) fournissant les informations sur la vitesse.

Sélection des unités de vitesse

Appuyer sur les touches \wedge et \vee pendant 3 secondes pour passer des noeuds au m/s.

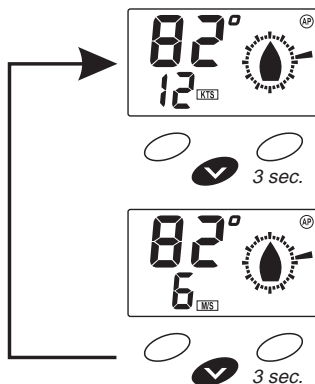

Mise à zéro de la vitesse maximale

Lorsque la vitesse maximale est affichée, maintenez les touches \wedge et \vee enfoncées pendant 3 secondes pour remettre la vitesse maximale du vent à zéro.

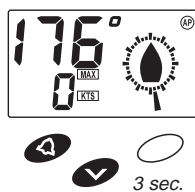

En cas de problèmes

Pas d'affichage

1. Vérifier les branchements
2. Vérifier les polarités et la tension(10,7 à 16,6V) avec un voltmètre.

Mauvaise indication de la direction ou de la vitesse du vent

1. Défaut dans le câble de l'unité de tête de mât
2. Défaut dans l'assemblage de l'unité de tête de mât
3. Appareil défectueux.

Démontez l'unité de tête de mât et branchez-la directement sur le câble rouge de l'appareil. Si les informations sont correctes, le câble est défectueux. Si le problème persiste, contacter votre revendeur.

N.B. : Il est possible de brancher directement l'appareil à l'unité de tête de mât afin d'effectuer la linéarisation de l'unité neuve ou réparée avant de l'installer.

Aucune indication de direction ou de vitesse du vent.

Vérifier l'alimentation c.c. du Girouette anémomètre NAVMAN

Mode simulation

D'appareil est en mode simulation lorsque tous les segments de l'afficheur sont allumés quelques secondes lors de la mise sous tension.

FONCTIONS SECONDAIRES DU W100

Modifications des procédures d'étalonnage (amortissement de l'affichage numérique de la direction du vent)

FONCTIONS SECONDAIRES

Maintenir les touches ↩ et ▲ enfoncées pendant 3 secondes.

Amortissement de la direction du vent. Le niveau d'amortissement s'affiche sur la partie inférieure de l'écran : d0, d1, d2 ou d3 (d0 = sans amortissement ; d3 = amortissement maximum). Utiliser les touches ▼ et ▲ pour choisir le niveau d'amortissement désiré. Pour sortir appuyer sur la touche ↩. Le niveau d'amortissement est sauvegardé en mémoire.

Appuyer sur les touches ↩ et ▲.

Etalonnage de la vitesse du vent. La partie supérieure de l'écran affiche 'CA'. La vitesse du vent s'affiche sur la partie inférieure. Utiliser les touches ▼ et ▲ pour ajuster l'affichage de la vitesse du vent au niveau désiré. Pour sortir, appuyer sur la touche ↩. Les résultats de l'étalonnage sont sauvegardés en mémoire.

Appuyer sur les touches ↩ et ▲.

Alignement de l'aérien. La partie inférieure de l'écran affiche 'CA'. La direction du vent s'affiche sur la partie supérieure de l'écran. Utiliser les touches ▼ et ▲ pour ajuster l'affichage de la direction du vent avec l'alignement de la tête de mât. Pour sortir appuyer sur la touche ↩. Les résultats de l'étalonnage sont sauvegardés en mémoire.

Maintenir les touches ↩ et ▲ enfoncées pendant 6 secondes. Pendant ce temps l'écran clignotera. Au bout de 6 secondes l'écran affiche 'LE'.

Procédure de linéarisation. La partie inférieure de l'écran affiche 'LE'. Faire faire 2 tours complets à la girouette pour effectuer la linéarisation. Pour sortir, appuyer sur la touche ↩. Les résultats de la linéarisation sont sauvegardés en mémoire.